

DIT DOCUMENT IS  
CONCEPT.

Deelnemende partijen  
zijn nog niet definitief.

Bij belangstelling, nadere  
info of reactie:

Graag jouw bericht naar  
jeroen@schatmakers.nl

## De Constitutie voor de Commons

Bouwstenen voor de commons en een vitale  
samenleving

### 1. Inleiding

In Constitutie voor de Commons (CvdC) onderzoeken we de bouwstenen die de totstandkoming en groei van het aantal commons faciliteren<sup>1</sup>. De CvdC vormt op den duur de bouwstenen van de Commons en geeft daarmee de harde en zachter voorwaarden en de richting aan van wat nodig is voor een vitale samenleving.

De Commons zijn niet statisch van aard. Ze veranderen in de tijd. Ze maken zelf een ontwikkeling door, van vallen en opstaan, soms ook verstarren ze en zijn ze eerder hinderlijk dan helpend voor die vitale samenleving. Vaker nog gebeurt het dat door interventies van de overheid en de markt initiatieven in de Commons verstikken of verstatelijken of vermarkt worden. Dat is een sluipend proces dat keer op keer de Commons in de samenleving 'drooglegt'. Het evenwicht tussen de overheid, de markt en de Commons raakt daardoor zoek.

Daarom is het nodig te zorgen dat de instituten van de overheid en de marktpartijen deze steeds trouw zijn aan de Commons. De Constitutie fungeert als een soort *default*. Als het mis gaat, bijvoorbeeld als de overheid het domein van de Commons tot beleidssector hebben gemaakt of als marktpartijen de Commons geëconomiseerd hebben, dan weet je waar je vandaan komt, wat je oorspronkelijke Commons startpunt was. Je kan er altijd naar terug. Daarmee bereiken we dat we als samenleving iets in handen krijgen waar we op kunnen vertrouwen, wat van onszelf is. De Commons zijn daarmee een soort concept van vertrouwen.

Door scherpte aan te brengen wat Commons zijn kunnen we ook kaf van koren scheiden. Er zijn namelijk ook Commons die eigenlijk geen Commons zijn. Denk aan deel-platforms waar delen en onderlinge hulp

<sup>1</sup> We: Dat is een alliantie van de initiatiefnemers. Wij voelen ons zelf *finding founders* van de Commons. Dat wat in ons besloten licht weer wakker maken en opnieuw vormgeven. De organisaties en experts op deelterreinen en commons-experts die hier bij betrokken zijn worden in de komende tijd benaderd.

uitgangspunt is maar de winst die gemaakt worden aan aandeelhouders in andere landen vloeit. Dit verschijnsel noemen we Commons-washing.

### *Commons-Meent-Gemeenschappen*

De Nederlandse vertaling van Commons is het minder ingesleten woord Meent of Gemeenschappen. Anderen gebruiken de benaming Collectieve Kracht. Al deze woorden duiden op het fenomeen dat mensen samen hun welbegrepen gedeelde eigen belang behartigen. Deze belangen zijn zaken die in het publieke domein bevinden. En waarvoor zij hun inzichten, verantwoordelijkheid als autonome partij in claimen en behartigen.<sup>2</sup>

## I. WHY

### ***De Commons winnen terrein, desondanks***

De Commons zijn actief op tal van maatschappelijke velden en schaalniveaus. Van afvalinzameling, groenbeheer, onderwijs, zorg, energie, taxivervoer, inkomensverzekering, glasvezel. Er is een ontegenzeggelijke trend dat de Commons sterker en groter worden, in aantal, maar ook in organisatiekracht.

Commons verschaffen vitaliteit aan de samenleving. Mensen werken samen, erkennen en herkennen elkaar, lossen conflicten op, dromen en doen met elkaar. Dat levert meerwaarde op, sociaal kapitaal, economisch voordeel, meer eigen waarde zowel individueel als collectief en meer vermogen weerstand te bieden tegen polarisatie, wantrouwen en antidemocratisch denken en doen. Commons zijn niet alleen een rationeel spel in het onderscheiden van A van B, de analyse, de logica, iets wat zich in onze linker hersenhelft afspeelt. Commons appelleren ook aan ons vermogen om alles met alles te verbinden. Om integraal te voelen, te denken en te doen. Om het mystieke toe te laten en ons met elkaar en alles verbonden te weten, iets wat kunstenaars kunnen en mensen in het algemeen als ze hun rechter hersenhelft laten spreken<sup>3</sup>. Een goede balans tussen rechter- en linkerhersenhelft is geen *rocket science* het is eigenlijk gewoon, common-sense, oftewel gemeenzin.

Er is een groot verlangen naar een sterke Commons dat leiden we af uit de groei ervan maar ook uit wat het de mensen die er aan meedoen ervaren; gezien de positieve effecten op ons als mens wekt dat geen verbazing. Wat wel de verbazing en ook ergernis wekt is dat de Commons geen

---

<sup>2</sup> Theo Lijster; Wat we gemeen hebben

<sup>3</sup> Iain McGilchrist - The Matter with Things

goede infrastructuur hebben om te floreren. De seinen staan vaak op rood. Op tal van terreinen ervaren Commons moeite om hun plek in te nemen, zich te organiseren, financiering te verwerven, om te gaan met geldende regels etc. etc. Die beletten de organisatie en de inhoudelijke prestaties.

De groei van de Commons gaat dus eigenlijk tegen de klippen op. De groei gaat meestal ten koste van domeinen die tot dan toe in de macht liggen van de overheden of marktpartijen. Het bestaande stelsel van organisatie van publieke macht is niet op Commons ingericht, waardoor Commons niet goed floreren.

Dat komt uiteraard niet alleen dat de overheid en markt er niet op ingericht zijn. Het is niet alleen een issue van het abstracte systeem. Wij als mens, in ons individuele gedrag, zijn hier zelf ook debet aan<sup>4</sup>. Wij zijn zelf ook ingesteld op dat dingen voor ons geregeld worden. Dan schikken we ons als snel in de rol van consument of onderdaan. We denken dan vaak ook vanuit logica en vanuit gemak en zien al snel af van het idee dat we het ook zelf (hadden) kunnen doen.

## II. WHAT

### **Constitutie voor de Commons – de bouwstenen**

In de Constitutie voor de Commons werken we toe naar een voldragen Constitutie waar de belemmeringen in beeld zijn gebracht en alternatieven worden ontwikkeld. Zo concreet mogelijk, gestoeld op ervaringen in de praktijk en vertaald naar het systeem, zodat het goed en snel inpasbaar is in de bestaande maatschappelijke en wettelijke geledingen. Bouwstenen dus die de overheid en de markt goed kunnen adopteren. Dan zal blijken dat de overheid en markt optimaal kunnen bijdragen aan een vitale samenleving met florerende commons.

Omdat we een verandering op tal van onderwerpen voorzien, zal voor deze bouwstenen veel werk moet worden verzet. We stellen daarom een (actie-)onderzoeksprogramma voor. Het onderzoeksprogramma bevat verschillende (deel-)projecten in verschillende disciplines waarin op deelterreinen onderzocht wordt welke belemmeringen optreden en welke alternatieven en oplossingen beschikbaar zijn. De aanpak kan actieonderzoek zijn, maar het kan ook dat door (internationaal) vergelijkend onderzoek hanteerbare praktische tools beschikbaar komen. Ook het voeren van oefenrechtbanken en proefprocessen kunnen van dit

---

<sup>4</sup> Herbert Marcuse - De eendimensionale mens

onderzoek deel uitmaken. En tot slot kan een vorm van actieonderzoek of procesaanpak nodig zijn om de verandering in de praktijk ook te realiseren. Deze veranderkundige aspecten van het vraagstuk vormen een de deelterreinen waar specifieke disciplines voor worden uitgenodigd om strategieën te ontwikkelen<sup>5</sup>.

Op basis hiervan en in samenhang met de resultaten tussen verschillende projecten wordt een blauwdruk in de vorm van een constitutie gemaakt. Dat zal aangeboden worden aan besluitmakers bij relevante stakeholders in de overheid, markt en media.

Het eindproduct is meerledig:

- het is een beoordelingskader waarmee overheid en markt beoordeeld gaan worden of zij voldoende beleidsruimte geven aan Commons om het publieke domein te betreden.
- het is een handreiking voor systeempartijen (overheid en markt) om hun processen Commons-vriendelijk in te richten op diverse onderdelen van hun bestuur, management en bedrijfsvoering,
- het wordt een concreet handboek met instrumenten voor praktische hervormers in de Commons.
- het is een plek waar de Constitutie voor de Commons zichtbaar worden, buiten het logische denken alleen om: een plek voor reflectie, voor de ontwikkeling van rituelen en nieuwe routines, die bijdragen aan een culturele beleving van het concept van de Commons

De resultaten zullen verspreid moeten worden in meerdere kanalen. Los van geschriften, denk aan media, kunst, festivals, podcasts, mogelijk ook door middel van *serious games* en andere gedrag beïnvloedende technieken.

De verspreiding ervan zal zo mogelijk gepaard gaan met een samenwerking met bestaande kanalen van organisaties binnen en buiten de samenwerkende partijen van de Constitutie voor de Commons.

Hieronder schetsen we een globaal beeld van de onderwerpen waar onderzoek voor nodig is. Per onderwerp zullen we de vraagstelling aanscherpen. Per onderwerp kan een onderzoeksteam worden samen gesteld en eventueel kan per onderwerp ook specifieke organisaties aanhaken. Ook zullen we gebruikmaken van de commons expertise die voorhanden is.

---

<sup>5</sup> We kunnen denken aan Theory U, Future Search, appreciative inquiry, etc.

### **Onderlinge samenhang.**

Elk van deze onderwerpen kunnen relatief zelfstandig worden uitgevoerd. Echter er is ook een samenhang. Vanuit het ene onderwerp kunnen beginselen en uitgangspunten gehanteerd worden die bij een ander onderwerp juist niet werkt. Veel van de keuzes in elk van de onderwerpen zijn ingegeven in het benutten van het huidige systeem.

Bijvoorbeeld: een keuze voor een coöperatie kan de interne democratie en zeggenschap van de leden waarborgen maar is in het huidige fiscale regime blootgesteld aan winstbelasting. Bij een stichting is het juist andersom. Daar moet met kunst en vliegwerk de participatie en interne democratie ingevlochten worden in de grondtoon die intrinsiek niet democratisch is, terwijl de stichting wel vrijgesteld is van winstbelasting.

### **Cultuur en kunst.**

Per onderwerp en voor gehele overkoepelende project willen we met de Turnclub onderzoeken hoe het betreffende onderzoek een culturele kwaliteit kan krijgen om de resultaten sterker te maken in intrinsieke wijze, in de manier waarop het gecommuniceerd kan worden en voor gebruikers en andere partijen herkend en benut kan worden.

## 1. Financiering

Onder de noemer Financiering komen twee onderwerpen aan de orde:

### 1.a Financiering van de Commons

#### 1.b Fiscaliteit

### 1.a Financiering van de Commons

De financiering van Commons initiatieven is problematisch. De banken, de goede doelen organisaties en de overheid veroorzaken elk op hun eigen manier problemen.

#### - *Banken*

Het is overduidelijk dat de financiering van Commons (bijvoorbeeld als de coöperatie als rechtspersoon hebben) niet adequaat door banken wordt geregeld. Banken vinden de financiering van coöperatieven problematisch. Hun risico-afdekkingscultuur en structuur (Basel etc) verdragen zich niet met onderlinge en collectieve risicoverdeling. Ook zijn de handelingskosten hoger in vergelijking met het krediet dat Commons veelal nodig hebben.

#### - *Goede doelen organisaties*

Ook de financiering van organisaties die goede doelen realiseren en een vorm van eigen inkomsten realiseren, is problematisch omdat goede doelen fondsen meestal maximaal drie jaar financieren. Bovendien heeft elke filantropische instelling eigen criteria en zijn de initiatieven van de Commons veelal juist integraal en meervoudig waardoor deze slechts gedeeltelijk onder de financieringsvoorwaarden van de betreffende organisatie vallen.

#### - *Subsidies van de overheid*

En subsidies vanuit overheden houden vaak allerlei voorwaarden in die de bedrijfsvoering belasten. De uitbetaling ervan houdt vaak geen rekening met het de uitgaveritme waardoor de organisatie veel last heeft om haar structurele kosten op tijd te voldoen.

#### - *Oplossing 1: Social Impact Bond?*

Als oplossing gezocht naar de Social Impact Bond. Dit instrument heeft nog weinig toepassing gekregen. Mede omdat de transactiekosten (definiëren van de scope, resultaatmeting en verantwoording) relatief hoog en tijdrovend zijn. Het veronderstelt ook een bedrijfsmatige productiekraft die Commons niet altijd beschikbaar hebben. Het is een illusie te denken dat de Social Impact Bonds een remedie zijn voor de financieringsbehoefte van grote aantallen kleine gemeenschapsinitiatieven.

- Oplossing 2: Maatschappelijke bank?

De ontwikkeling om te komen tot een maatschappelijke bank waar de verkokering, aanbodgerichtheid, en economische waardering van Commons wordt verbeterd, is eerder meerdere malen mislukt. De kennis die bij de eerdere ontwikkeling van een 'Actieplatform voor maatschappelijke impact financiering' is gegenereerd kan hier voor worden benut.

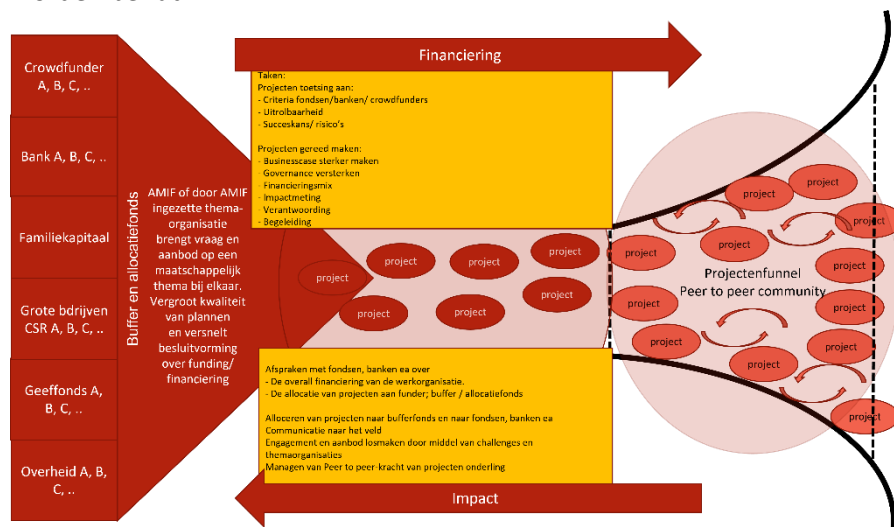

AMIF - 'cardanas' van Commons - System 1

Er zijn verschillende intermediairs opgericht om voor specifieke doelgroepen en casussen financiering regelen (bijvoorbeeld: vastgoed broedplaatsen – Triodos; social impact fund – ABNAMRO; social ventures fund – Willemijn Verloop). Daarnaast probeert / probeerde De Maatschappelijke Alliantie een bundeling van goede doelen fondsen te bereiken die thematisch gezamenlijk investeert. Dergelijke initiatieven zijn in wezen niet meer dan een extra loket waar Commons langs moeten om hun financiering te regelen. Bovendien blijven deze financieringen vaak beperkt tot één beperkte type financiering: hoog rendement en hoog risico, lage rente, achtergestelde leningen, garantiestelling, giften, crowdfunding.

Het idee is dat er een vloeiende financiering moet komen waarmee verschillende type activiteiten met verschillende type maatschappelijke waarde en economische rendement kunnen worden behandeld.

In wezen speelt hier dat de financiering georganiseerd wordt van het systeem. Een wereld waar functies gescheiden worden en verschillende gespecialiseerde producten worden aangeboden, terwijl de vraag komt vanuit de Commons. Commons werken juist integraal, waaruit zij de meerwaarde genereren. De Commons denken en handelen eerst vanuit menselijke relaties en maatschappelijk effect en zien het economisch

denken en handelen als een element dat dat bedient. Geld als middel en niet als resultaat/product.

Deze twee werelden behoeven een vorm van intermediair die enerzijds de wereld van de Commons begrijpt en bedient en als ontzorgder de wereld van het systeem zoveel mogelijk buiten laat. De wereld van het systeem wordt voor de intermediair bediend in de taal die de systeempartijen begrijpen. De intermediair is te vergelijken met het middenstuk van de cardan-as die tussen twee andere elementen werkt en de verbinding is.

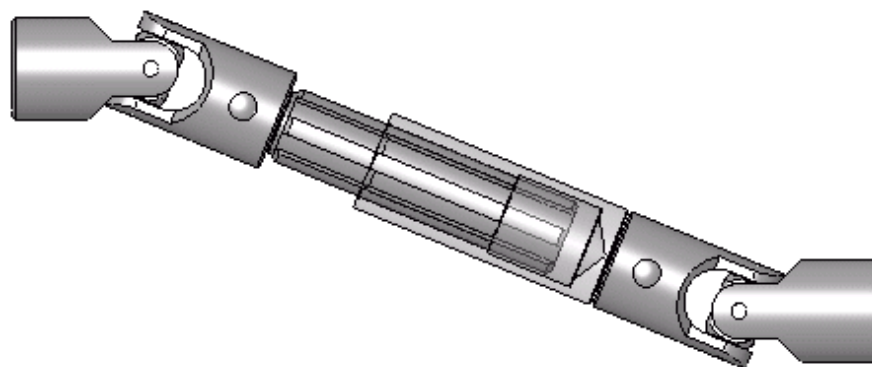

#### *Commons en goede doelen werken samen*

Onder de noemer **We Doen Het Samen** bundelen VSB fonds, Oranje Fonds, KNHM en stichting Doen de krachten om de Commons (door middel van een samenwerking van de koepels LSA, NLZvE, COOplink en Energie Samen) structureel te ondersteunen. Mogelijk vloeit hier ook een financieringsvehikel uitvoert dat genoemde belemmeringen wegneemt.

In het buitenland waaronder het Verenigd Koninkrijk, zijn mogelijk goede voorbeelden te vinden voor vloeiende financiering van Commons.

Het voorgaande maakt duidelijk, het is nog steeds relevant om de financiering van commons initiatieven structureel en toegankelijk te maken.

(inspiratiebronnen)

(mogelijke samenwerkingspartners<sup>6</sup>:

- Praktijk gevallen via LSA/NLZvE/Energie Samen/ Cooplinc
- DRIFT
- Triodos ea banken

---

<sup>6</sup> Bij elk onderwerp wordt er ruimte gemaakt om met de Turnclub een voor het betreffende thema een culturele actie te maken die een blijvend veranderend effect beoogt.



- Fondsen
- Sustainable finance lab

### **1.b Fiscaliteit**

Als inwoners elkaar helpen, zoals burens dat doen, dan is dat geen marktactiviteit. Echter du moment dat mensen elkaar een vergoeding geven is er de kans dat de fiscus die transactie gaan belasten. Er wordt BTW geheven, mogelijk ook bij ideële organisaties. Zij worden belast, waar ze in feite burenhulp helpen te laten ontstaan. Terwijl deze organisaties de zelforganisatie van mensen en daarmee de samenleving versterken, is het vreemd deze organisaties als marktpartij te benaderen.

Als Commons organisaties niet gericht zijn op winst maken, waarom moeten zij dan wel winstbelasting afdragen? Ook dit element zal bij het serieus nemen van de Commons getackeld moeten worden.

Tegelijkertijd, de toenemende professionalisering van zelforganisaties (denk aan sportverenigingen) maakt de greep van de fiscus voor de hand liggend. Dat kan betekenen dat we voor de commons een eigen fiscale vrijstelling moeten organiseren (vergelijkbaar met ANBI en of SBBI?).

(inspiratie: Legge 2028 Gruppi di Acquisto Solidale)

(samenwerkingspartners<sup>7</sup>):

- Praktijk gevallen via LSA/NLZvE/Energie Samen/ Cooplink
- EUR Financiële / fiscale expertise (of Nyenrode? Of koepel van accountancy)
- Economy Transformers
- (koepel van) Goede Doelen fondsen
- ...

## **2. Juridische aspecten**

De juridische aspecten bestaan uit een serie deelonderwerpen.

- 2.a Rechtsvormen
- 2.b Voorrangrecht voor de Commons
- 2.c. Privacy regelgeving

### **2.a Rechtsvormen**

---

<sup>7</sup> Bij elk onderwerp wordt er ruimte gemaakt om met de Turnclub een voor het betreffende thema een culturele actie te maken die een blijvend veranderend effect beoogt.

De rechtsvorm van de Commons is cruciaal voor het maatschappelijk functioneren. Het moet gemakkelijk gesticht kunnen worden, het moet door anderen (de overheden, marktpartijen en inwoners) erkend worden als een vertrouwde vorm.

De interne democratie moet gezekerd zijn. Het moet als het ware vertrouwenwekkend en inclusief door ontwerp zijn (*trust by design*<sup>8</sup>).

Eigendom van de rechtsvorm moet goed geregeld zijn. Ook hier geldt dat het commonsprincipe prevaleert boven particulier en bedrijfsmatig eigendom.

Activiteiten uit het domein van de markt en of van de overheid halen en in de commons brengen is een hele grote stap waar bepaalde wettelijke regimes niet of met moeite in meegaan (bijvoorbeeld in de casus Veerhuis Varik<sup>9</sup>). Er zijn ondertussen een aantal praktijken om bedrijven los te maken van markteconomie.

Van de bestaande rechtsvormen lijkt de coöperatie de aangewezen vorm te zijn. Echter het maken van winst wordt door de fiscus belast. Dat is bij de stichtingsvorm niet het geval. De stichting is zonder aangepaste statuten echter weer niet toegankelijk voor participatie in de vorm van lidmaatschappen en heeft geen intrinsieke democratie. Daarom met gezocht worden naar alternatieven of nieuwe (sui generis) oplossingen.

(inspiratiebronnen: maatschappelijke onderneming, deelgenoot (Economy Transformers, stichting Sleipnir, Steward Ownership, het Bijzonder Statuut), mogelijk ook buitenlandse voorbeelden (Italië? En Frankrijk (Societe d'Economie Mixte))

(mogelijke samenwerkingspartners<sup>10</sup>:

- Praktijk gevallen via LSA/NLZvE/Energie Samen/ Cooplinc
- DRIFT?
- Economy Transformers
- RUG?
- EUR/DRIFT Juridische/ governance faculteit?
- ....?

---

<sup>8</sup> Trust by design is een uitgangspunt op basis waarvan ontwerp van Commons wordt gebouwd dat bij wijze van spreken automatisch vertrouwen genereert. Bijvoorbeeld een apparaat dat je niet kan openen of waar de software vanuit een monopolioïde organisatie wordt opgedrongen voldoet daar niet aan. Ook een apparaat dat je niet kan repareren voldoet daar niet aan. Wat er wel aan voldoet is het ontwerp van een verkeersplein waar de gebruiker als vanzelf producent van verkeersveiligheid wordt (het regelvrije verkeersplein). Trust by design zit impliciet ook in het beginsel one-man-one-vote en in de opvatting dat iedereen die in een gebied woont qualitate qua lid is van een gebiedscoöperatie.

<sup>9</sup> De gemeente wil of kan niet afzien van haar mogelijke recht het verwerven van eigendom (wet voorkeursrecht gemeenten). Het waterschap had andere bezwaren om haar claims op de dijk waar het betreffende gebied ook deel van uitmaakt) los te laten.

<sup>10</sup> Bij elk onderwerp wordt er ruimte gemaakt om met de Turnclub een voor het betreffende thema een culturele actie te maken die een blijvend veranderend effect beoogt.

## 2.b Voorrangsrecht voor de Commons

In het recht ligt, nu nog verscholen, het onvervreembare voorrecht dat commons hebben op de sfeer van de overheid en de markt. Als commons zich organiseren moet de overheid de taken aan hen overlaten. Met volledige beleidsvrijheid en teruggave van de financiële (belasting-) middelen. Ondanks de in het recht verankerde rechtsbeginselen als het subsidiariteitsbeginsel als het beginsel van nabijheid, is de overheid als wetgever hier niet op ingericht.

De overheid geeft in sommige wetten een Right to Challenge aan inwoners. Dat doet de overheid naar eigen goeddunken. Het recht van inwoners om taken terug te nemen is nu nog niet generiek erkend en inwoners staan in dat besluitvormingsproces niet centraal maar op grote afstand. Het zou andersom moeten zijn. Taken kunnen altijd door samenwerkende inwoners geclaimd worden en als dat gebeurt treedt de overheid (en de markt) in principe terug.

Een generiek natuurrechtelijke erkenning geeft commons meer vleugels om de ruimte te pakken die zij in principe altijd al had.

Dit vergt een proefproces waarin het in het (natuur-)recht verankerde recht van de commons expliciet en toepasbaar wordt gemaakt.

De kernonderwerpen die momenteel de Commons op achterstand zetten zijn:

- Aanbestedingsregels
- Markt en overheid

(inspiratie: Roger Cox)

(samenwerkingspartners<sup>11</sup>:

- LSA, NZvE, Cooplink, Energie Samen
- EUR/Drift
- RUG?
- Schatmakers
- Ella Vogelaar Academie
- ....

## 2.c Privacy regels etc

---

<sup>11</sup> Bij elk onderwerp wordt er ruimte gemaakt om met de Turnclub een voor het betreffende thema een culturele actie te maken die een blijvend veranderend effect beoogt.

De regels over privacy zijn niet van toepassing in het publieke domein als Commons daar taken gaan uitvoeren. Het regelsysteem dat nu geldt voor organisaties, is bedoeld om deze organisaties goed te laten handelen jegens de burger. Bijvoorbeeld privacy. Maar als de organisatie intrinsiek democratisch is (in de zin van een en de burger er zelf 'eigenaar' van is en zeggenschap in heeft), is privacy een zaak van de commonsorganisatie zelf; een organisatie van, door en voor burgers), dan kunnen zij zelf beslissen hoe ze die wil inregelen.

Onder dit blok zou onderzocht moeten worden welke op wantrouwen en beschermingsgerichte regels er allemaal zijn die in het licht van de nieuwe verhouding tussen de burger en de Commons niet nodig zijn of heel anders gaan luiden. Naast een inventarisatie zou een ontwerp gemaakt kunnen worden hoe commons de belangen van deze regelsystemen (zoals die van de privacy) op een andere wijze kunnen behartigen.

De spanning tussen privacy regelgeving en Commons is een signaal van spanningen tussen facetwetgeving en de eigenstandige positie van de Commons. De Commons als sui generis vorm die per definitie niet gevoelig is voor algemene organieke regelgeving.

(inspiratie: metagovernance inzichten van Louis Meuleman)

(samenwerkingspartners<sup>12</sup>:

- .....
- .....
- .....

### 3. Capacity building

Als inwoners samen verantwoordelijkheid willen nemen in het publieke domein of het domein van de economie dan vraagt dat leiderschap, maatschappelijk leiderschap. Het is vergelijkbaar met een start up, een nieuwe organisatie waar de betreffende leider zich met bemoeien met veel verschillende aspecten. Het is bekend dat deze initiatiefrijke en ondernemende mensen het vaak nodig is hen te trainen in leiderschap.

Het gaat om de capaciteit om een initiatief stabiel en groeiend te maken, de organisatie, de impact, de financieringen de interne organisatie op orde te krijgen.

---

<sup>12</sup> Bij elk onderwerp wordt er ruimte gemaakt om met de Turnclub een voor het betreffende thema een culturele actie te maken die een blijvend veranderend effect beoogt.

Naast deze stichters is het ook zaak de volgers te empoweren om zo goed mogelijk de stabiliteit van de Commons te versterken en uit te bouwen.

Het versterken van dit leiderschap zou idealiter de vorm moeten krijgen van een community van leiders en volgers die elkaar ondersteunen. Dit is ook het uitgangspunt van de Asset Based Community Development.

Om de capaciteitsopbouw gestalte te geven is het nodig een stabiele context te maken waar enerzijds de kracht van de crowd wordt benut en tegelijkertijd structurele beoordeling (assessment) op capaciteiten leidt op gerichte opleiding en ondersteuning. Het kan daarmee de vorm krijgen van een permanente educatie en een soort van een Commons Universiteit.

(inspiratiebronnen: Training informele leiders in buurten en wijken (LSA actieve bewoners), Ella Vogelaar academie)

(samenwerkingspartners<sup>13</sup>:

- Universiteit/ HBO leiderschap...
- Ella Vogelaar Academie
- Centrum voor Maatschappij en Leiderschap,
- Organisaties met leiders in de achterban: LSA, KNHM, NLZvE, Energie Samen, Coop link, Collectieve kracht, Stadmakers Nederland
- Public Space (Steven de Waal)
- Private aanbieders (Avicenna?)?
- ....

#### 4. Governance binnen de Commons

De commons zijn in wezen in alles autonoom, ook in hun eigen governance. Ze zijn een eigen rechtsgemeenschap, ook wel rechtskring genoemd, waarin eigen normen en waarden ontstaan en levend worden gehouden. Dat kan vredig zijn, maar ook anders uitvallen<sup>14</sup>. Het kan betekenen dat in gemeenschappen deelnemers elkaar niet volledig waarderen, dat er macht wordt uitgeoefend worden jegens anderen en in die zin niet inclusief en toegankelijk zijn voor al haar leden.

Hoewel in de kern deze processen door de aanwezige deelnemers kunnen worden gecorrigeerd is het wenselijk enkele 'zekerheden; in te bouwen.

---

<sup>13</sup> Bij elk onderwerp wordt er ruimte gemaakt om met de Turnclub een voor het betreffende thema een culturele actie te maken die een blijvend veranderend effect beoogt.

<sup>14</sup> [https://nl.wikipedia.org/wiki/Herman\\_Dooyeweerd](https://nl.wikipedia.org/wiki/Herman_Dooyeweerd)

(democratisch by design, one man one vote (niet overdraagbaar aan derden), sociocratie etc).

Naast het vinden van de best passende zekerheid is het de vraag of en zo ja hoe deze zekerheden van rechtswege (op basis van rechtspersonenrecht of Grondwet of andere rechtsbronnen) of vanuit design (trust by design<sup>15</sup>) kunnen worden afgedwongen.

Ook is het de vraag hoe toezicht op de commons georganiseerd worden. Dit is in wezen een zaak van de commons onderling. Maar het kan denkkelijk zo zijn dat er een helder rechtstatelijk toezichtsregime komt dat rechtswaarborging verzekert. Dat laatste kan voor sommigen belangrijk zijn als er mensenrechten worden geschonden in de Commons. Het kan ook relevant zijn als Commons de problemen die zij creëren exporteren naar andere Commons of andere landen (denk aan ecologische en sociale externalisatie (CO2 uitstoot die niet gecompenseerd is, export van afval naar Afrika, uit besteden van taken aan derden buiten de commons zonder volledige ecologische en sociale compensatie)

Het leidende beginsel is dat elke Commons 'zijn eigen bordje eerst opeet' (je zorgt voor reinheid in je eigen kring (geen overheersing maar participatie en verversing van de macht in de kring) en je belast niemand anders buiten je kring (je burens, volgende generaties, de natuur).

(inspiratiebronnen: besluitvorming volgens sociocratie, Essential Schools (tripartiet eigenaarschap), rechtsbedeling Friesland in de middeleeuwen, 'Tegen Verkiezingen' (van Reybrouck), rechtskringenleer Dooyeweerd))

(samenwerkingspartners<sup>16</sup>:

- Universiteit Antwerpen (Pascal Gielen?)
- RUG (Thijs Lijster)
- VU gedachtegoed: Jan Peter Balkenende (EY)/ Jasper Klapwijk (kantelingen.nl), Jeroen den Uyl (Schatmakers.nl)
- Praktijkvoorbeelden
- Besluitvormingsexpert (sociocratie, deep democracy, coöperatie-experts)
- UU/USBO; Karin Geuijen
- Open State Foundation?
- Andere goede doelen? (belang hebbend met interne 'reinheid' van Commons)

---

<sup>15</sup> Trust by design is een uitgangspunt op basis waarvan ontwerp van Commons wordt gebouwd dat bij wijze van spreken automatisch vertrouwen genereert. Bijvoorbeeld een apparaat dat je niet kan openen of waar de software vanuit een monopolioide organisatie wordt opgedrongen voldoet daar niet aan. Ook een apparaat dat je niet kan repareren voldoet daar niet aan. Wat er wel aan voldoet is het ontwerp van een verkeersplein waar de gebruiker als vanzelf producent van verkeersveiligheid wordt (het regelvrije verkeersplein). Trust by design zit impliciet ook in het beginsel one-man-one-vote en in de opvatting dat iedereen die in een gebied woont qualitate qua lid is van een gebiedscoöperatie.

<sup>16</sup> Bij elk onderwerp wordt er ruimte gemaakt om met de Turnclub een voor het betreffende thema een culturele actie te maken die een blijvend veranderend effect beoogt.

## 5. Cultuur van de Commons

De cultuur van de Commons is een groter domein dan de cultuur in enge zin. Het betreft in eerste instantie ook het paradigma wat in de Commons is op te tekenen aan de hand van de (impliciete) ideologie van de Commons (5.a). In het verlengde hiervan is het wenselijk te kijken naar wat de waarde van Commons bepaalt, ook ten opzichte van andere paradigma's (5.b). In elk van deze paradigma's is de mens het ijkpunt. In de Commons wordt de mens op een bepaalde manier uitgedaagd. De nuances daarvan te begrijpen helpt de introductie en ontwerp van de Commons enorm (5.c). Tot slot en in aansluiting op wat de mens in beweging brengt is het wenselijk uitgebreider in te gaan op de cultuur van de Commons. Wat is de symbolische taal van de beweging hoe kan die ondersteunend zijn in de komende tijd als tijdperk van de vorming van Commons (5.d)?

### 5.a. Ideologie

De commons komen er niet (alleen) als de voorgaande velden onderzocht zijn en in concrete aanpassingen en acties zijn omgezet. We zitten immers in een paradigma van de marktwerking waarin alles in transacties, acties en reactie is ingericht. Het verhaal van ontmoeting, beroering in interactie, de verbinding en het samenzijn als zelfstandige kwaliteit wordt daarin niet erkend.

Het is belangrijk en misschien wel noodzakelijk om een reeks van 'concurrerende' of, beter, elkaar versterkende verhalen te verzamelen en deze te testen bij verschillende doelgroepen in de maatschappij.

(inspiratie: diverse bestaande broederschapsideologieën en -praktijken (in NL en in buitenland zoals Mondragón), arbeidersbeweging begin 20<sup>ste</sup> eeuw)

(samenwerkingspartners<sup>17</sup>:

- Jeroen den Uyl
- Thijs Lijster
- ....

### 5.b. Waardebepaling

Gemeenschappen realiseren waarden die niet goed kunnen worden erkend en gewaardeerd door overheid en marktpartijen. Waarde associëren we nu vaak in economische termen. Maar niet alles wat

---

<sup>17</sup> Bij elk onderwerp wordt er ruimte gemaakt om met de Turnclub een voor het betreffende thema een culturele actie te maken die een blijvend veranderend effect beoogt.

gemeenschappen realiseren is in geld te waarderen. Ook lukt het niet goed om wat gemeenschappen realiseren te waarderen in termen van participatie (betrokkenheid), sociale cohesie (aandacht, liefde en vertrouwen) en legitimiteit (het recht om het zelf te doen, jezelf te organiseren).

Hoe zouden we de waardering van die andere waarden kunnen vormgeven en een plek geven in het maatschappelijk verkeer?

Tot nu toe wordt van de gemeenschappen gevraagd zich te bewijzen in een taal van de overheid (Is het legitiem?) of de markt (Is de financiële obrengst? Is het efficiënt?). Dit vraagt een eenzijdige inspanning van de commons ten behoeve van de overheid en de markt. Dat zou eerder een gezamenlijke inspanning mogen zijn.

#### *Inhoudelijke waardebeplating*

De effecten van Commons noemen we impact. Er bestaan bovendien allerlei vormen van impactmeting gebaseerd op verschillende doctrines en aannames. Dit zou geüniformeerd kunnen worden.

#### *Procesmatige waardebeplating*

Naast het uniformeren van de waardebeplating zou ten fundamentele de verhouding tussen overheid en markt enerzijds en de commons anderzijds ook zo moeten veranderen dat de overheid de eigenaardigheden van de gemeenschappen als reëel en uniek aanneemt (wat waarschijnlijk inbreuk doet op haar eigen uitgangspunten als gelijkheid). Dat zou mutatis mutandis ook moeten gelden voor de markt (wat een inbreuk doet op de uitgangspunten als efficiënt en laagste prijs). Het tot een vergelijk komen van deze drie 'partijen' vergt een grote stap, het is een stap waarin men buiten het eigen vertrouwde paradigma moet verlaten.

Is het mogelijk om de principiële gelijkwaardigheid tussen overheid, markt en gemeenschap structureel te maken, als een soort API in te bouwen in allerlei interacties tussen Commons en anderzijds Markt en Overheid. Denk aan de ronde tafel van King Arthur, waar iedereen gelijk is.

In analogie zien we rituelen en vormen die andere belangen aan tafel brengen. Zoals Bruno Latour het parlement der dingen ontwikkelde. Lotte van den berg ontwikkelde diverse gespreksvormen en rituelen die de verschillende gezichtsvelden laat zien en in interactie met elkaar laat komen.

(inspirerende voorbeelden: inhoudelijke waardebeplating

MAEX (handprint; peer review, crowd beoordeling)



(samenwerkingspartners<sup>18</sup>:

- Impact meters (verschillende organisaties)
- SCP (brede welvaart)
- Accountancy bureau/koepel...
- Universiteit: ...
- Goede doelen fondsen: ....
- Schatmakers (Zinzi Stasse)
- Global Reporting Initiative
- ...

(Inspirerende voorbeelden procesmatige waardebeoordeling

Ronde Tafel, Parlement der Dingen)

(Samenwerkingspartners<sup>19</sup>:

- Louis Meuleman (over de cultuur verschillen Overheid, Markt Gemeenschap: metagovernance)<sup>20</sup>
- Building Conversations (Lotte van den Berg) ism Turnclub
- RUG Thijs Lijster
- Schatmakers (Jeroen den Uyl)
- SER (Kim Putters)
- ...

### 5.c. Mens

De psyché van de mens is de laatste honderd jaar onder invloed van welvaart en technologie veranderd. De mate waarin de mens het conflict moet voeren met de omgeving is afgenomen. Het gemak om jezelf een uitweg te kopen is groter geworden. In wezen verliest de mens het vermogen conflicten aan te gaan en deze vreedzaam op te lossen. Conflicten met de mensen in de omgeving, waar normaliter Commons actief waren en nu de markt als 'verlosser' diensten aanbiedt. De recentere ontwikkeling van de ICT en met name de toename van schermtijd op smartphone en etc heeft dit proces versterkt.

De vraag is hoe de mens weer capabeler kan worden om zelf verantwoordelijk te nemen voor zijn omgeving en daarbij de commons vaardigheden (conflicten aangaan en oplossen) weer kan leren. Hiertoe is inzicht nodig in de psyche van de mens en van het ontwerp van de context

---

<sup>18</sup> Bij elk onderwerp wordt er ruimte gemaakt om met de Turnclub een voor het betreffende thema een culturele actie te maken die een blijvend veranderend effect beoogt.

<sup>19</sup> Bij elk onderwerp wordt er ruimte gemaakt om met de Turnclub een voor het betreffende thema een culturele actie te maken die een blijvend veranderend effect beoogt.

<sup>20</sup> <https://www.taylorfrancis.com/books/mono/10.4324/9781351250603/metagovernance-sustainability-louis-meuleman>

waarbinnen de mens handelt. In de veranderkunde is de vraag: wanneer zoekt de mens de plek der moeite op?

In dit deel terrein zullen we moeten zoeken naar de oorzaken zoals beschreven door Hebert Marcuse en Ivan Illich, en naar de contexten, dat wil zeggen het ontwerp van de kring waarbinnen problemen zich voordoen en in die kring ook moeten worden opgelost zonder dat de problemen geëxternaliseerd kunnen worden. Denk aan de principes van Elinor Ostrom, maar mogelijk ook van Ken Wilber (Holons) en Stafford Beer (Syntegration). Mogelijk kan ook veel geleerd worden van de inrichting van zelfsturende netwerken zoals wikipedia, linux en remedies in de vorm van deep democracy, geweldloze communicatie. En tot slot her horen ook benaderingswijzen bij als design thinking en social design.

(inspiratie: zie bronnen in de tekst hierboven)

(samenwerkingspartners<sup>21</sup>:

- RUG Thijs Lijster
- UvT Gabriel van den Brink
- EUR Willem Schinkel
- HvA Reint Jan Renes (gedrag)
- ....

#### 5.d Cultuur

De totstandkoming van de Constitutie voor de Commons, het versterken van de Commons is een proces dat een verandering beoogt dat allerlei aspecten van ons leven raakt. Het raakt de overtuigingen in ons allen en dus ook in de regels en instituten en in wezen alle organisaties in onze samenleving, zeker die van de overheid en ook vaak van de markt. Het raakt de structuur van onze samenleving.

Veranderingen van die structuren gaan niet zonder dat er een manier is om de verandering in de harten en in de dromen van de mensen te laten leven. De verandering gaat past als die geraakt worden. Dat gaat niet met de logica en ratio die in onze linker hersenhelft huist, maar dat gaat wel met verbeelding en dromen. Er is een artistieke verbeelding nodig, in vorm, taal, gezang, theater, beweging en beeld. Dit verbeelding maakt het mogelijk het op het eerste oog onhaalbare te realiseren. Als mensen er in gaan geloven, gaat het gebeuren. Net zoals we nu allen nog doordrongen zijn van het neoliberale verhaal dat alles een transactie is kan dat geloof veranderen in een ander verhaal.

---

<sup>21</sup> Bij elk onderwerp wordt er ruimte gemaakt om met de Turnclub een voor het betreffende thema een culturele actie te maken die een blijvend veranderend effect beoogt.

Deze culturele onderlegger is nodig en het is geen *rocket science*. Het is eerder gedaan, denk maar aan de jaren dertig in de arbeidersbeweging en denk maar aan het neoliberalisme in de jaren zeventig en tachtig waar het ik-tijdperk in media centraal gingen staan.

De culturele onderlegger kan verschillende vormen krijgen. Dit zal met het uitvoerend kunstenaarscollectief besproken worden. We denken aan de meerdere mogelijkheden (bij wijze van voorbeeld):

- Een museum van de Commons (van verleden, heden en toekomst)
- Concrete instrumenten: in de vorm van rituelen gespreksopeningen, om heelheid en harmonie in de groep te bewerkstellingen
- Een doorlopende serie op TV/youtube, podcast etc
- Concrete vormen (beelden, symbolen, liederen, geluiden die de beweging, de ideologie van de Commons te uiting brengt
- Embedded en zichtbaar. Voor verschillende doelgroepen, in hun talen, in hun activiteiten.

(inspiratievoorbeelden: bewustwording (Adam Curtis (Hypernormalisation<sup>22</sup> en andere (I can't get you out of my head<sup>23</sup>), verschillende uitingen van de arbeidsbeweging in de eerste decennia van de vorige eeuw (Berlage, Holst, Brecht, etc etc)

(samenwerkingspartners:

- Turnclub
- Biënnale Rotterdam (Nature of Hope)
- Evt met andere collectieven
- Kerngroep Constitutie voor de Commons (opdrachtgever)
- Communicatie experts
- ....

## 6. IT

Hoewel het internet oorspronkelijk in het openbaar domein begon waar toegang voor iedereen de norm was, is het inmiddels genaast door grote Tech bedrijven en zijn hun diensten volledig beschermd tegen Commons initiatieven. Marktwerking, vaak vervormd tot een oligopolie, zijn troef.

---

<sup>22</sup> <https://youtu.be/VzqDMnUG4kk>

<sup>23</sup> <https://youtu.be/JFKx8LUe14>

Waag society, Marleen Stikker, heeft haar missie om het IT (software en hardware weer in het publiek domein te realiseren<sup>24</sup>. Er wordt gewerkt aan public stack: componenten in de IT die in publiek domein komen, goed werken, en aangepast kunnen worden aan nieuwe ontwikkelingen.

(inspirerend voorbeeld: linux, fairphone)

(samenwerkingspartners<sup>25</sup>:

- LSA, NZvE, Cooplinc, Energie Samen (tbv relevante IT-casussen)
- Waag Society
- Universiteiten?
- DRIFT?
- ...

## 7. Overall samenhang

Hoewel de bovengenoemde onderzoeksvelden niet limitatief zijn en er nog nieuwe aan toegevoegd kunnen worden, is het zinvol van deze reeks ook te bezien welke wisselwerking er is tussen de verschillende velden. De Commons bestaan in wezen in een ecosysteem van verschillende culturele en structurele elementen die elkaar beïnvloeden. In dit kader is het daarom zinvol het geheel te bezien en de onderlinge wisselwerkingen te beschouwen.

Daarbij kijken we niet alleen in de cel van een commons maar ook tussen de cellen en hoe de cellen zich gedragen ten opzichte van hoger en lager gelegen cellen. Zo ontstaat een holistisch beeld met een visie op de sturing in en tussen diverse commons organisaties.

(inspiratie: biologie, ecosystemen, Ken Wilber)

(samenwerkingspartners:

- Kerngroep Constitutie voor de Commons

### **HOW**

In een programma worden de bovengenoemde items verder uitgewerkt en voorzien van concrete handvaten. Dit wordt in een participatief proces met stakeholders uitwerkt:

De organisatie van dit programma veronderstelt een kerngroep van partners die de overall aansturing voor haar verantwoordelijkheid neemt.

---

<sup>24</sup> <https://waag.org/nl/hetinternetisstuk/>

<sup>25</sup> Bij elk onderwerp wordt er ruimte gemaakt om met de Turnclub een voor het betreffende thema een culturele actie te maken die een blijvend veranderend effect beoogt.

De aanvraag voor onderzoeksbudgetten uitvoert. Deze behartigt ook de andere strategische doelen: communicatie, agendering in diverse gremia, alliantievorming rond specifieke thema's.

Daarnaast komt er een groep organisaties bij die bijdrage met kennis en in de uitvoering participeren.

Promovendi zitten bij eerste en tweede groep.

### **Tijdpad**

- 3 maanden formeren kerngroep
- 3 maanden formeren tweede schil
- 3 maanden aanvragen subsidies
- Jaar 2-4 Uitvoering onderzoek

### **Te betrekken partijen**

In de komende tijd moeten de initiatiefnemers een selectie maken van partijen die willen participeren. Zij vormen met elkaar als het ware de finding founders van de Commons.

Initiatiefnemers in dit stadium

- Jeroen den Uyl (Schatmakers)
- Thijs Lijster (RUG)
- Derk Loorbach (DRIFT)
- Jurgen van der Heijden (Ella Vogelaar Academie en actief in de Commons)

### **Kernpartners**

- RUG
- DRIFT/DIT/EUR
- LSA/NLZvE/Cooplink/EnergieSamen
- KNHM/VSB/Oranjefonds
- NWA
- Commonsleiders (ntb)
- Turn Club
- Schatmakers

### **Tweede schil**

- Kennisdragers (universiteiten, praktijk-toepassers)

- Disciplines: staatsfilosofen, politicologen, juristen, fiscalisten etc)
- 

**Beoogde fondsen:**

- ....
- ....

*Jeroen den Uyl*

*Augustus 2023*